

# Como dar Tensão

## RollerNeo

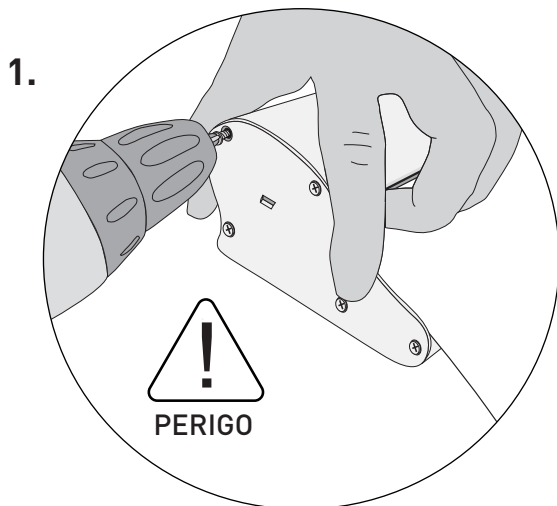

Pela lateral esquerda e agarrando sempre a tampa firmemente para que não mude de posição, extraia os 5 parafusos que fixam a tampa.

**ATENÇÃO:**

**Nunca solte a tampa, poderia magoar-se.**

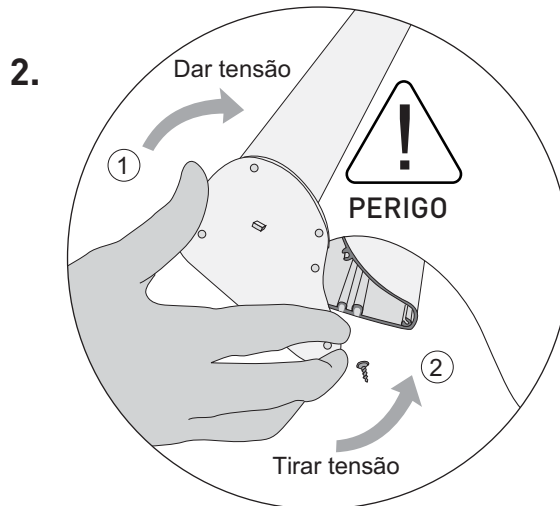

Girar a tampa num sentido para dar tensão e no sentido oposto para tirar tensão.

**NOTA:** Uma vez que o mecanismo interno tenha sido tensionado na fábrica, não há um número fixo de voltas que assegure uma tensão óptima. Como norma deve girar a tampa até que a gráfica esteja totalmente recolhida dentro do expositor. É possível que tenha que repetir o processo até encontrar a tensão adequada para o tipo de material gráfico que estiver a utilizar.

**Seja cuidadoso, não tensione o mecanismo em excesso, poderia danificá-lo.**

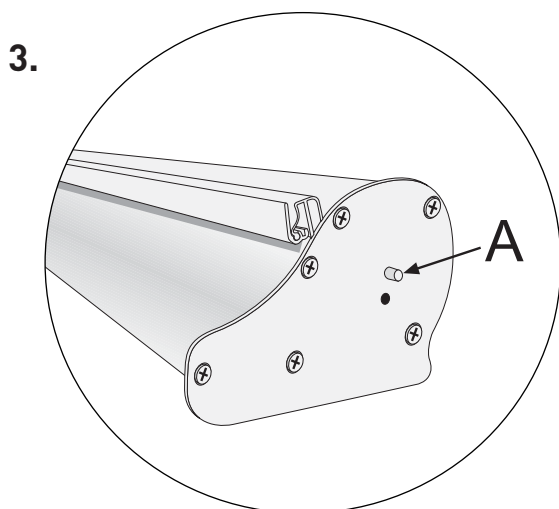

Antes de voltar a fixar a tampa com os parafusos, assegure-se de que na tampa da lateral direita, o eixo do mecanismo interno está bem encaixado no seu buraco. Se se mover terá que voltar a colocá-lo e repetir todo o processo desde o passo 2.

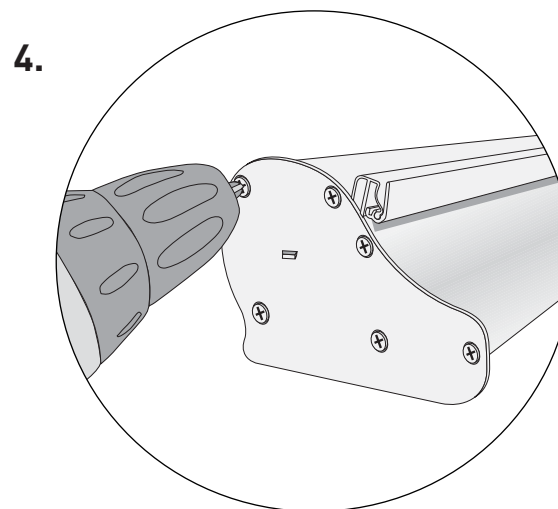

Volte a fixar a tampa com os parafusos.

**SE O MECANISMO INTERNO FICAR DANIFICADO, PODERÁ SER SUBSTITUÍDO.  
CONSULTE-NOS.**