

Instrucciones de montaje

Assembly instructions

TentLite / TentPro

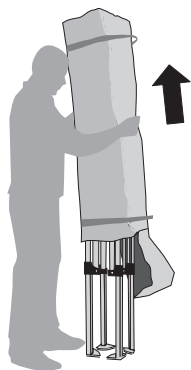

Retira la estructura de aluminio de su bolsa de transporte.

Remove the aluminum frame from the carry bag.

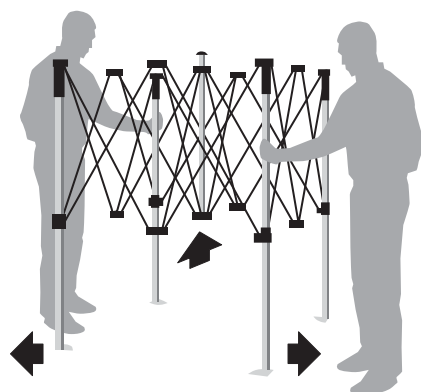

Sujeta la estructura de los 2 extremos, levántala ligeramente y da un paso hacia atrás hasta que la estructura quede medio abierta.

Hold the frame at two opposite corners. Lift it a little and at the same time walk backwards until the frame is opened halfway.

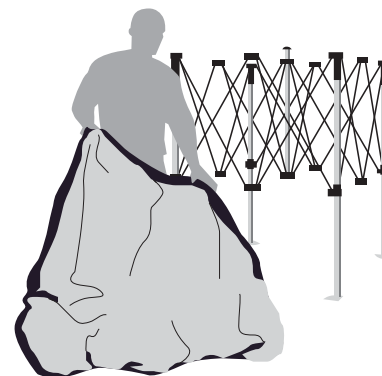

Extiende el techo de la carpa sobre la estructura medio abierta con la cara interior mirando hacia abajo.

Spread the top cover over the half-opened frame.

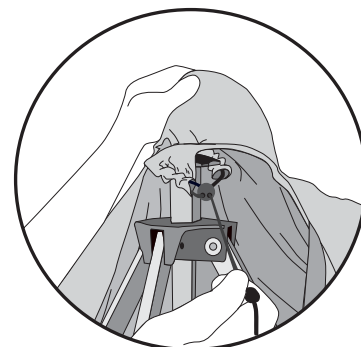
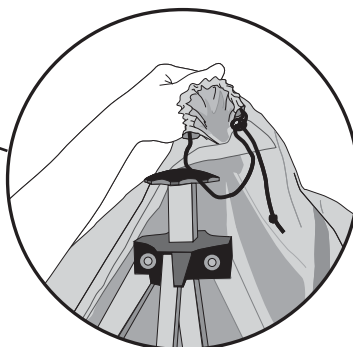
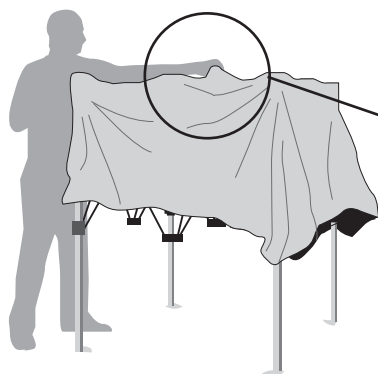

En el centro interior del techo de la carpa, encuentras un capuchón que debes fijar en el conector de plástico, atando las cuerdas.

In the center of the top cover you find a hood which you need to tie to the plastic connector.

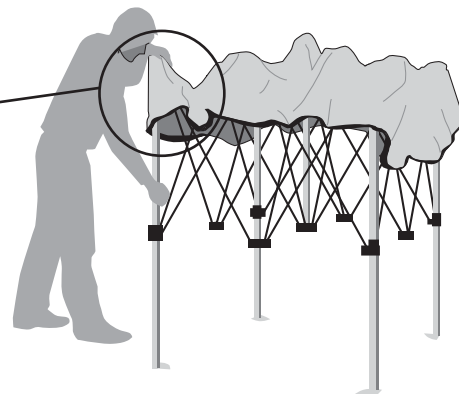
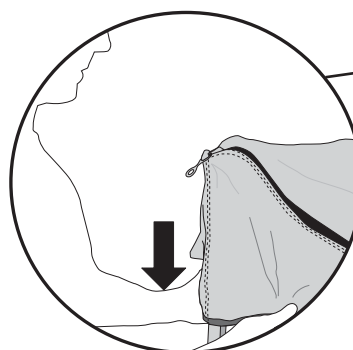
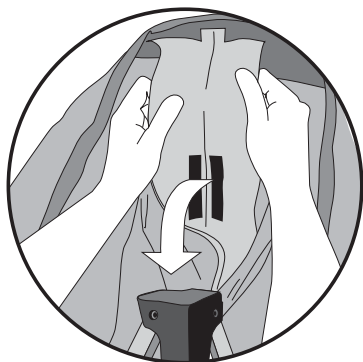

Abre la estructura hasta su tamaño completo.

Now pull the frame out to the full size.

Reconocerás los cantos por los ganchos que cuelgan en cada uno. Pequeñas tiras de Velcro están cosidas en el interior para su fijación a las patas de la estructura; (algunos modelos más grandes también las pueden tener en las patas del centro). Ajusta bien las esquinas de la carpa a las esquinas de la estructura.

You will recognize the corners by the hooks on the outside of the top. Small parts of Velcro are sewn on the inside of the corners to connect to the frame. (Some bigger sizes also have strokes of Velcro on the middle legs). Adjust carefully the corners of the roof to the corners of the frame.

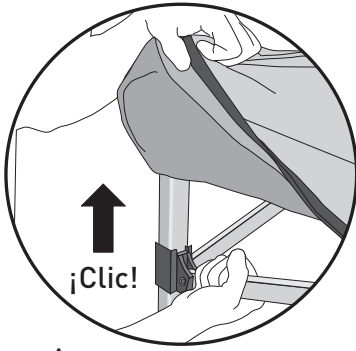

A

En cada pata, la pieza de plástico debe ser subida hasta que quede segura (figura A) en su posición final (figura B). Escucharás un "Clic".

At each leg, the plastic slider must be pushed up until it is secured.

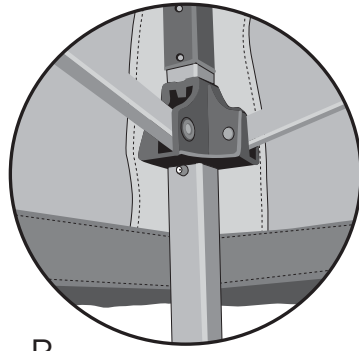

B

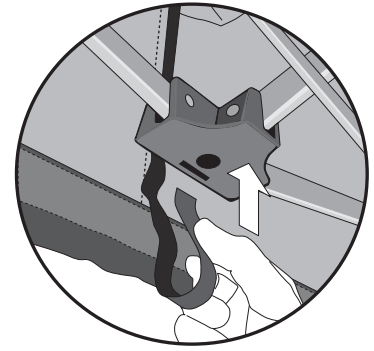

En el interior del techo, encontrarás pequeñas tiras de Velcro que debes pasar por la ranura de la pieza plástica y fijarla. Esto agarrará la cobertura a la estructura y evitará "bolsas de agua";

On the inside of the top you will find small Velcro belts. They must be passed through the slit and secured to each other. This will attach the top to the frame and it prevent "water-bags".

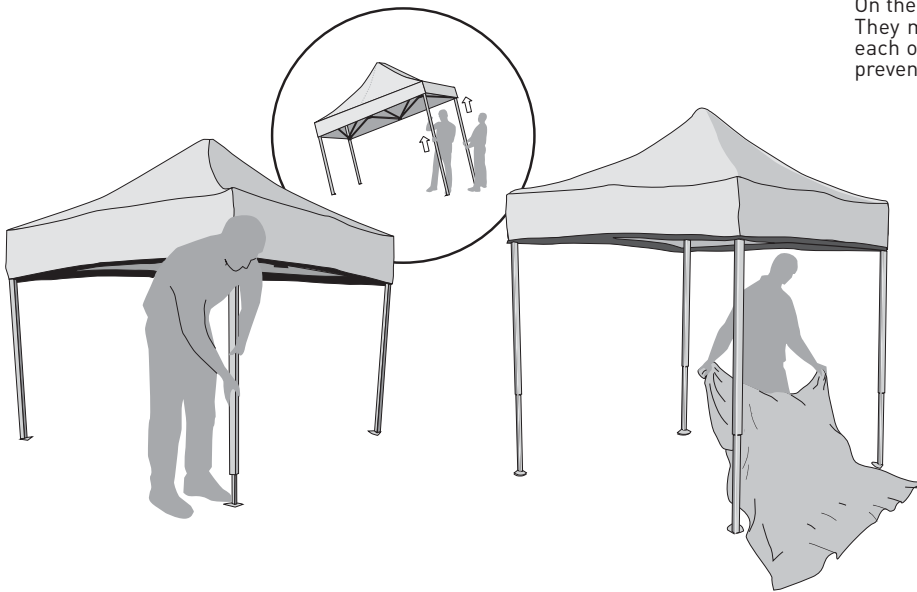

Ahora, ajusta cada pata a la altura deseada (se debe hacer entre 2 personas en paralelo y no en diagonal) tirando hacia abajo hasta que quede fija. Mantén sujeta la parte superior de la pata mientras lo haces.

La altura de la tienda se ajusta presionando los botones de fijación de la pata.

Now adjust each leg to the desired height (this should be done by 2 persons in parallel and not diagonal) by pushing the leg downwards until it is secured. Keep the upper part of the leg steady while doing this.

The height of the canopy is adjustable after pressing the release button on the leg.



Una vez extendido el lateral, fija el Velcro de la parte superior al Velcro del techo.

Extend the lateral wall and fix it to the top with the Velcro.

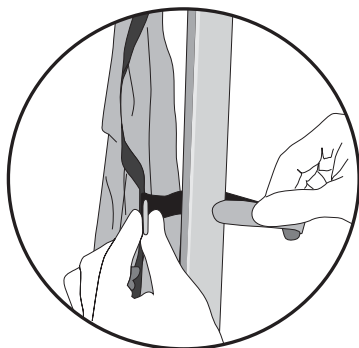

Para terminar, fija las tiras de Velcro de las partes laterales a cada una de las patas de la tienda.

Fix the lateral walls to the legs of the frame using the Velcro belts.



MUY IMPORTANTE

La tienda no está preparada para vientos fuertes, tempestades de nieve, granizo, etc. No dejar la tienda en el exterior durante todo el año, no está construida para ese tipo de uso. Para un mejor resultado, recomendamos el uso de las cuerdas y piquetas adjuntas. Cualquier daño por maltrato o uso inadecuado no puede ser reclamado al distribuidor o proveedor.

IMPORTANT REMARKS

The canopy is not suitable for use in strong wind, snowstorms, hailstorms etc. Don't leave the canopy outside for the whole year, it's not built for that purpose. To have an optimal result of the canopy, we recommend using the attached pins and ropes.

Any damages can not be claimed on the supplier or distributor.